

Manual

Montering af saunabænke

1.

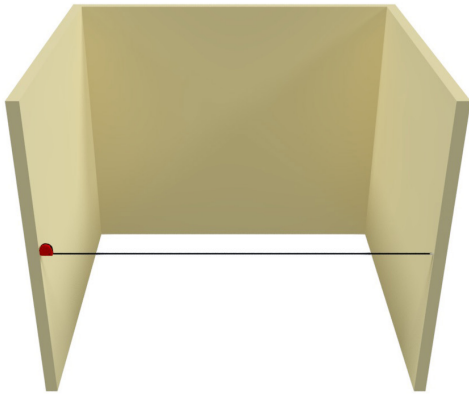

Mål den nøjagtige indvendige bredde på saunaen (væg til væg). Efterlad 4–5 mm luft mellem væg og saunabænken (på begge sider).

2.

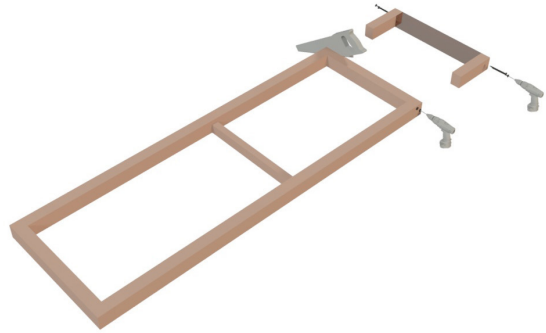

Afmontér endestykket fra rammen, fastgør den derefter på den ønskede placering. Sav derefter saunabænk-rammen og frontbeklædningen til de ønskede mål.

3.

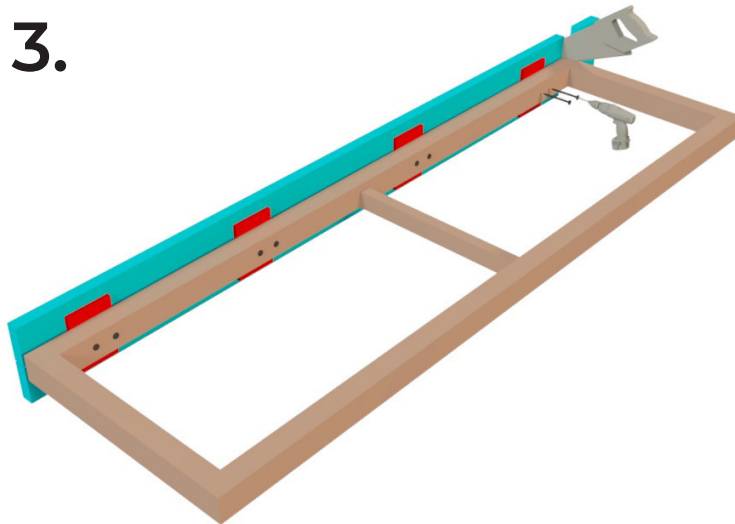

Fastgør frontbeklædningen til rammen med medfølgende skruer (Brug 5x70 mm skruer til dette).

Brug om nødvendigt en ekstra krydsfinerplade til at fastgøre frontplanken (Brug 4x30 skruer til dette).

4.

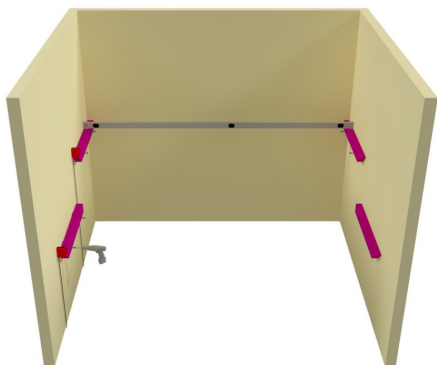

Fastgør understøttelserne på væggen med skruer. Afstanden mellem øverste og nederste bænke bør være mellem 450–500 mm. Brug et vaterpas for at sikre dig, at understøttelserne er på den samme vandrette linje.

Hvis du ønsker at tilføje et bænkskørt til saunabænken, skal du huske at beregne afstanden fra bænkskørtets nederste del og til bænkenes øverste del.

5.

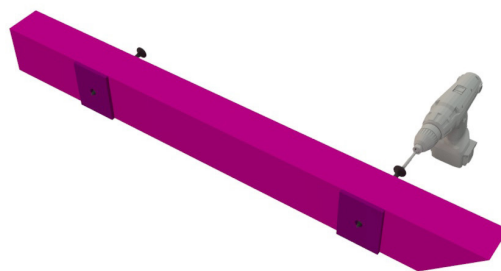

De ydre sider af understøttelserne er 3 mm højere for at garantere ventilation mellem væggen og bænken.

6.

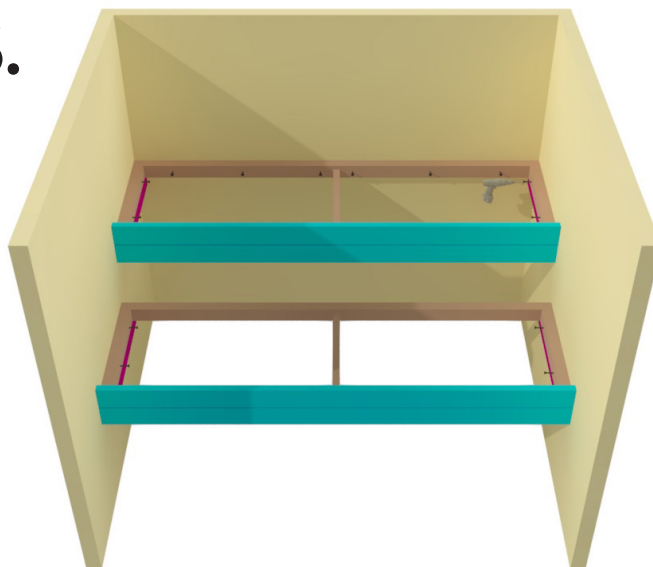

Løft bænkrammerne på plads og forbor til skruehullerne.

Fastgør bænkrammen på væggene med de skruer, der er inkluderet i sættet. Husk at fastgøre bagsiden af bænkrammen på væggen. (Brug 5x100 mm skruer).

VIGTIGT! I tilfælde af en lang bænke, skal du tilføje et støtteben under midten af rammen (ikke inkluderet). Til at sikre understøttelse, så bænken ikke risikerer at bue eller knække.

7.

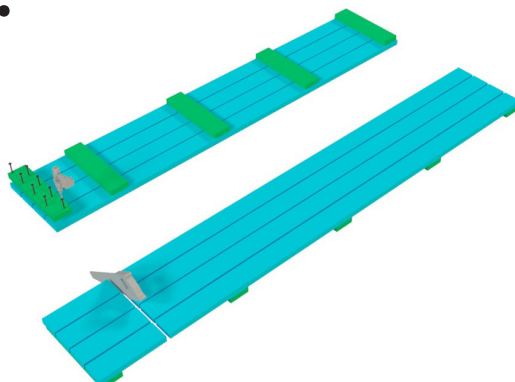

For at holde brædderne på plads under og efter afskæring, skal du montere et tværstykke på saunabrædderne (Brug 4x45 mm skruer til dette).

Sav brædderne i samme mål som bænkrammerne.

8.

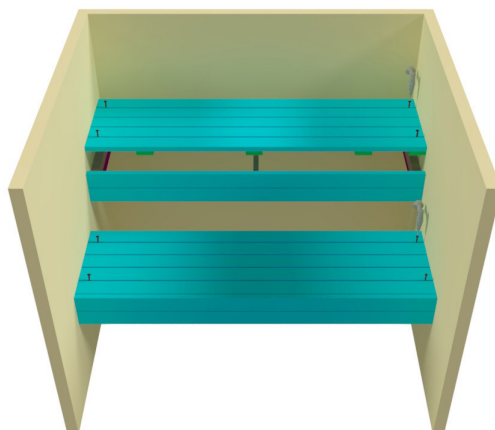

Monter det nedre og øvre bænkgitter på rammen og fastgør bænkgitteret fra oven ved hjælp af 4x45 mm skruer.

Kontakt

Dansk Bademiljø

Sigma 8, Søften
8382 Hinnerup
Danmark

Copyright © 2019 Dansk Bademiljø ApS
All rights reserved.